

ORIGINELE INSTRUCTIES



KETTINGSLIJPER



RAC220ES-1

**LEES DEZE INSTRUCTIES ALVORENS HET
GEREEDSCHAP TE GEBRUIKEN**

RACING
32, rue Aristide Bergès - ZI 31270 Cugnaux - Frankrijk



1. VEILIGHEIDSINSTRUCTIES

Speciale veiligheidsinstructies voor het aanwijsapparaat

WAARSCHUWING! Bij het gebruik van elektrisch gereedschap moeten altijd elementaire veiligheidsmaatregelen worden genomen om het risico van brand, elektrische schokken en letsel te beperken.

Lees deze instructies volledig door voordat u het apparaat in gebruik neemt en bewaar ze op een veilige plaats.

Veilige werking

1. **Houd het werkgebied vrij**
 - Onoverzichtelijke ruimtes en banken nodigen uit tot letsel.
2. **Denk aan de omgeving van de werkruimte**
 - Stel het gereedschap niet bloot aan regen.
 - Gebruik het gereedschap niet op vochtige of natte plaatsen.
 - Houd het werkgebied goed verlicht.
 - Gebruik het gereedschap niet in de buurt van ontvlambare vloeistoffen of gassen.
3. **Bescherming tegen elektrische schokken**
 - Vermijd lichaamscontact met geaarde oppervlakken (bijv. leidingen, radiatoren, fornuizen, koelkasten).
4. **Houd andere mensen uit de buurt**
 - Sta niet toe dat personen, vooral kinderen, die niet bij het werk betrokken zijn het gereedschap of het verlengsnoer aanraken en houd ze uit de buurt van het werkgebied.
5. **Ongebruikt gereedschap opslaan**
 - Wanneer het gereedschap niet wordt gebruikt, moet het op een droge, afgesloten plaats en buiten het bereik van kinderen worden opgeborgen.
6. **Gebruik het gereedschap niet met kracht**
 - Hij zal het werk beter en met meer vertrouwen doen in het tempo waarvoor hij is ontworpen.
7. **Gebruik het juiste gereedschap**
 - Forceer geen klein gereedschap om het werk van een zwaar gereedschap te doen.
 - Gebruik gereedschap niet voor andere doeleinden dan waarvoor het bestemd is, bijvoorbeeld cirkelzagen niet gebruiken voor het zagen van takken of boomstammen.
8. **Geschikte kleding**
 - Draag geen losse kleding of sieraden; deze kunnen verstrikt raken in bewegende delen.
 - Bij werkzaamheden buitenshuis wordt antislipschoeisel aanbevolen.
 - Draag een haarbeschermer om lang haar in bedwang te houden.
9. **Beschermende uitrusting gebruiken**
 - Draag een veiligheidsbril.
 - Draag een gezichtsmasker of stofmasker bij stoffig werk.
10. **Aansluiting van afzuigsystemen**
 - Als het gereedschap bedoeld is voor aansluiting op stofafzuig- en opvangvoorzieningen, moet u ervoor zorgen dat deze op de juiste wijze worden aangesloten en gebruikt.
11. **Gebruik de kabel niet verkeerd**
 - Trek nooit aan de kabel om hem uit het stopcontact te halen. Houd de kabel uit de buurt van hitte, olie en scherpe randen.
12. **Veilig werken**
 - Gebruik indien mogelijk klemmen of een bankschroef om het werkstuk vast te houden. Dit is veiliger dan je hand te gebruiken.
13. **Ga niet te ver**
 - Zorg er altijd voor dat je stevig staat en in balans bent.
14. **Verzorg het gereedschap met zorg**
 - Houd snijgereedschap scherp en schoon voor betere en veiligere prestaties.
 - Volg de instructies voor het smeren en vervangen van de accessoires.

- Controleer de kabels van het gereedschap regelmatig en laat ze bij beschadiging door een erkende werkplaats repareren.
- Controleer verlengsnoeren regelmatig en vervang ze als ze beschadigd zijn.
- Houd de handgrepen droog, schoon en vrij van olie en vet.

15. Ontkoppel gereedschap

- Koppel het gereedschap los van het stroomnet wanneer het niet wordt gebruikt, vóór onderhoudswerkzaamheden en vóór het vervangen van accessoires zoals messen, bits en frezen.

- 16. Verwijder de stelsleutel en de sleutel**
 - Maak er een gewoonte van te controleren of de sleutel en de stelsleutel uit het gereedschap zijn verwijderd voordat u het inschakelt.
- 17. Voorkom onbedoeld starten**
 - Zorg ervoor dat de schakelaar in de "uit" positie staat wanneer hij is aangesloten.
- 18. Gebruik verlengkabels voor gebruik buitenshuis**
 - Als het apparaat buitenshuis wordt gebruikt, gebruik dan alleen verlengkabels die bedoeld zijn voor gebruik buitenshuis en als zodanig gelabeld zijn.
- 19. Blijf alert.**
 - Let op wat u doet, gebruik uw gezond verstand en bedien het gereedschap niet als u moe bent.
- 20. Controleer beschadigde onderdelen**
 - Alvorens het gereedschap verder te gebruiken, moet zorgvuldig worden gecontroleerd of het goed werkt en de beoogde functie vervult.
 - Controleer de uitlijning van bewegende delen, het vastlopen van bewegende delen, breuk van onderdelen, montage en andere omstandigheden die de werking kunnen beïnvloeden.
 - Een beschadigde afscherming of ander onderdeel moet worden gerepareerd of vervangen door een erkende onderhoudsmonteur, tenzij anders vermeld in deze handleiding.
 - Laat defecte schakelaars vervangen door een erkend servicecentrum.
 - Gebruik het apparaat niet als de schakelaar niet kan worden in- en uitgeschakeld.
- 21. Waarschuwing**
 - Het gebruik van accessoires of hulpstukken die niet in deze bedieningshandleiding worden aanbevolen, kan risico op letsel opleveren.
- 22. Laat uw gereedschap repareren door een gekwalificeerd persoon**
 - Dit elektrisch gereedschap voldoet aan de relevante veiligheidsvoorschriften. Reparaties mogen alleen worden uitgevoerd door gekwalificeerd personeel met originele reserveonderdelen, omdat er anders aanzienlijke gevaren voor de gebruiker kunnen ontstaan.

Aanvullende instructies

- Lees de instructies, maak uzelf vertrouwd met de bediening en het juiste gebruik van de machine en pas de veiligheidsregels zorgvuldig toe.
- Houd de werkplek schoon; een rommelige werkbank kan letsel veroorzaken.
- Plaats het apparaat in een goed verlichte ruimte op een vlakke, stabiele, droge en goed geventileerde ondergrond, uit de buurt van brandbare materialen en met voldoende ruimte om vonken en slijpafval af te voeren.
- Laat niemand, met name kinderen, toe binnen een straal van ten minste vijf meter van het werkgebied tijdens de werkzaamheden.
- Gebruik het toestel niet op vochtige of natte plaatsen, in de regen of op plaatsen waar gevaar bestaat voor onweer of bliksem.
- Controleer alle onderdelen in de leveringsverpakking.
- Het apparaat mag niet worden gebruikt door ongeschoolde personen of kinderen. Kinderen moeten onder toezicht staan om ervoor te zorgen dat ze niet met het apparaat spelen.
- Bevestig de houder van het gereedschap aan de werkbank. Controleer regelmatig of de schroeven en bevestigingsbouten vastzitten, ook tijdens het gebruik.
- Draag geschikte kleding. Draag geen overhemden met losse of niet dichtgeknoopte mouwen. Draag geen sieraden die in contact kunnen komen met bewegende delen. Als je lang haar hebt, bind het dan vast of draag een geschikte veiligheidshelm.
- Gebruik tijdens het werk de voorgeschreven persoonlijke beschermingsmiddelen (PBM): veiligheidsbril, mondkapje en oordoppen of gehoorbescherming.
- Voordat u de machine in gebruik neemt, dient u zich ervan te vergewissen dat deze onbeschadigd is, dat alle voorgeschreven veiligheidsvoorzieningen zijn aangebracht en in werking zijn en dat alle bouten en schroeven vastzitten. Gebruik de machine nooit met defecte afschermingen of zonder gemonteerde veiligheidsvoorzieningen.

- Overbelast het gereedschap niet.
- Zorg er bij gebruik voor dat je voeten altijd stevig op de grond staan en dat je een goed evenwicht hebt.
- Haal de stekker uit het stopcontact als u het apparaat niet gebruikt.
- Trek altijd de stekker uit het stopcontact voordat u onderhoudswerkzaamheden uitvoert.

- Gebruik het apparaat niet als u niet in een geschikte lichamelijke conditie bent. Gebruik het apparaat niet als u moe bent, onder invloed van alcohol of drugs bent of als u ziek bent.
- Maak de stekker niet los door aan het netsnoer te trekken. Houd de voedingskabel uit de buurt van warmtebronnen, olie en scherpe voorwerpen.
- Haal onmiddellijk de stekker uit het stopcontact als de motor, het netsnoer, de stekker of de aan/uit-schakelaar defect zijn of als u ongewone geluiden hoort.
- Gebruik het apparaat niet als het netsnoer of de stekker beschadigd is.
- Bewaar reserve slijpschijven op een droge plaats, beschermd tegen stoten en vallen.
- Wijzig nooit de stekker of het netsnoer van het apparaat. Laat zo nodig reparaties uitvoeren door een specialist.
- Na montage moeten de reservewielen vrij kunnen draaien. Gebruik geen geovaliseerde of trillende wielen meer.
- Beweeg de ketting niet met de hand als het wiel beweegt.
- Houd het stuurwiel niet vast met uw handen of andere voorwerpen.
- Behandel de kettingtanden met zorg; ze kunnen diepe sneden veroorzaken.
- Gebruik geen beschadigde of vervormde wielen.
- Demonteer het toestel niet zelf. Demontage, reparatie of inspectie mogen alleen door gekwalificeerd personeel worden uitgevoerd.
- Draag het apparaat altijd aan het handvat, nooit aan de kabel of een ander deel van het apparaat.
- Stop bij een ongeval onmiddellijk met het gebruik van het apparaat. Schakel het apparaat uit, trek de stekker uit het stopcontact en controleer het probleem. Gebruik het toestel niet als het beschadigd is.
- Bedien de machine in de aanbevolen positie en alleen op een stevige, vlakke ondergrond.
- Als de machine ongewone geluiden of trillingen maakt, schakel dan onmiddellijk de stroom uit en laat de machine stilstaan.
- Koppel de machine los van de stroomvoorziening en voer de volgende stappen uit voordat u de machine opnieuw opstart en in gebruik neemt:
 - Controleer op schade;
 - Vervang of repareer alle beschadigde onderdelen;
 - Controleer alle losse onderdelen en draai ze vast.
- Vervoer het toestel niet wanneer de stroombron is ingeschakeld.
- Stop de machine en haal de stekker uit het stopcontact. Zorg ervoor dat alle bewegende delen tot stilstand zijn gekomen.
 - Wanneer u het toestel verlaat,
 - Voordat u vastgelopen accessoires ontstopt of behandelt,
 - Voordat u de machine controleert, schoonmaakt of eraan werkt.
- Kantel het toestel niet terwijl de stroombron is ingeschakeld.

Onderhoud en opslag

Wanneer u de machine stopt voor onderhoud, inspectie, opslag of om accessoires te vervangen, moet u de stroombron uitschakelen, de machine loskoppelen van de voeding en ervoor zorgen dat alle bewegende delen volledig tot stilstand zijn gekomen. Laat de machine afkoelen voordat u inspecties, afstellingen enz. uitvoert. Onderhoud het apparaat zorgvuldig en houd het schoon.

- Bewaar het apparaat op een droge plaats en buiten het bereik van kinderen.
- Laat het apparaat altijd afkoelen voordat u het opbergt.
- Vervang om veiligheidsredenen versleten of beschadigde onderdelen. Gebruik alleen originele reserveonderdelen en accessoires.
- Probeer nooit de vergrendelingsfunctie van de beveiliging te omzeilen.

Resterende risico's

Zelfs indien het instrument volgens de instructies wordt gebruikt, kunnen niet alle resterende risicofactoren worden uitgesloten. De volgende gevaren kunnen zich voordoen in verband met de constructie en het ontwerp van het gereedschap

- Schade aan de longen indien geen doeltreffend stofmasker wordt gedragen.
- Schade aan het gehoor als geen doeltreffende gehoorbescherming wordt gedragen.
- Schade aan de gezondheid door trillingsemissies indien het elektrisch gereedschap gedurende lange tijd wordt gebruikt of niet op de juiste wijze wordt behandeld en onderhouden.

Symbolen



Lees de gebruiksaanwijzing voor gebruik



Draag een stofmasker ter bescherming tegen stof



Draag handschoenen ter bescherming tegen snijwonden



Kijker van
Verwijderd houden van het
werkgebied



Draag gehoorbescherming tegen lawaai



Draag oogbescherming

Beschermingsmiddel van klasse II



Beoogd gebruik

- De machine is bedoeld voor het slijpen van kettingzagen. Gebruik het niet voor het slijpen van andere producten of voor andere werkzaamheden.
- Dit product is uitsluitend bestemd voor particulier huishoudelijk gebruik. Het kan binnen en buiten worden gebruikt.
- Gebruik van dit product in regenachtige of vochtige omstandigheden is verboden.
- Elk ander gebruik kan leiden tot schade aan het toestel, materiële schade of persoonlijk letsel.

2. UW PRODUCT

a. Beschrijving

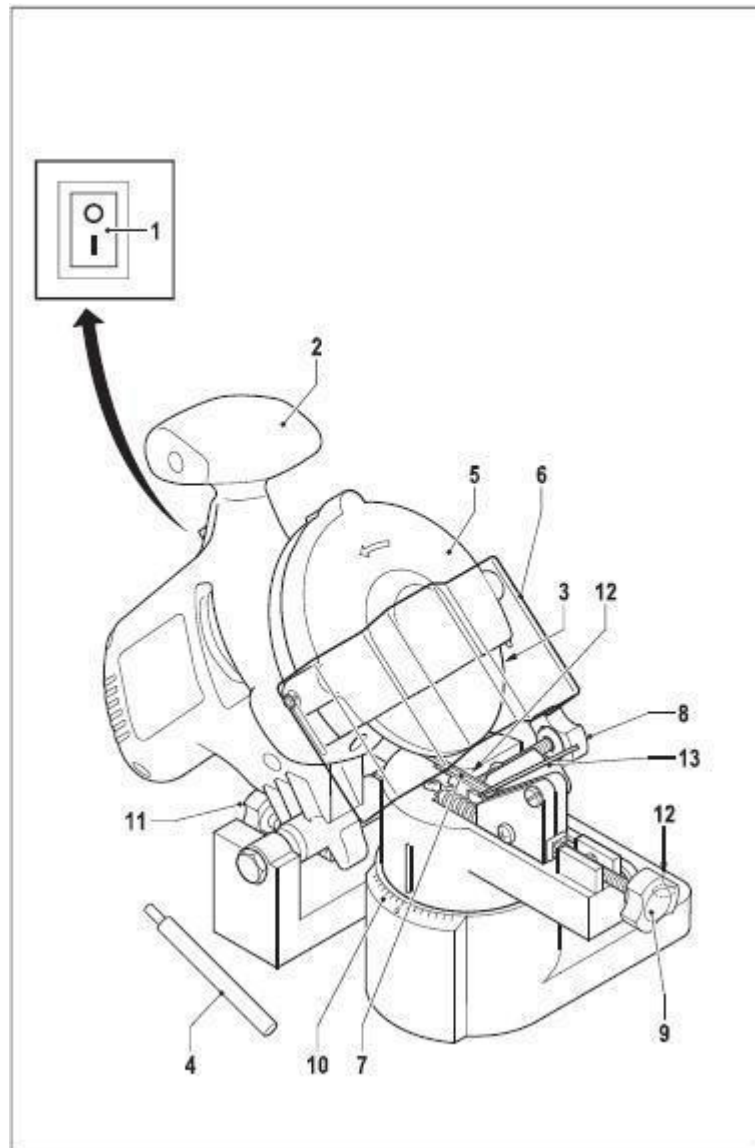

1. AAN/UIT-schakelaar
2. Greep
3. Wiel slijpen
4. Gevorkte tang
5. Wagoner van bescherming
6. Deksel van de beschermingswagen
7. Geleide ketting
8. Kettingschroef
9. Stelschroef voor de positie van de ketting
10. Hoekschaal
11. Diepte landhoofd
12. Bevestigingsgaten
13. Kettingbevestiging

Het gereedschap wordt geleverd met steeksleutels, platensleutel en schroevendraaier.

b. Technische gegevens

Nominaal opgenomen vermogen (W)	220 W
Nominale spanning (V)	230 V
Nominale frequentie (Hz)	50Hz
Massa van de machine (kg)	1,65 kg
Geluidsvermogensniveau LWA in dB(A))	Lwa: 91,7 dB(A) K=3 dB(A)
Geluidsdrukniveau in dB(A)	Lpa: 78,7 dB(A) K=3 dB(A)
Totale trillingswaarde	2,753m/s ² K: 1,5m/s ²
Klasse bescherming	Klasse II

Draag gehoorbescherming wanneer u het elektrische gereedschap bedient.

De opgegeven totale trillingswaarde is gemeten volgens een gestandaardiseerde testmethode en kan worden gebruikt om het ene gereedschap met het andere te vergelijken.

De opgegeven totale trillingswaarde kan ook worden gebruikt voor een voorlopige beoordeling van de blootstelling.

Waarschuwing

De trillingsemisatie tijdens het werkelijke gebruik van het elektrische gereedschap kan afwijken van de aangegeven totale waarde, afhankelijk van hoe het gereedschap wordt gebruikt.

Veiligheidsmaatregelen ter bescherming van de bediener moeten worden vastgesteld op basis van een raming van de blootstelling onder reële gebruiksomstandigheden (rekening houdend met alle delen van de gebruikscyclus, zoals de tijd dat het gereedschap is uitgeschakeld en de tijd dat het niet wordt gebruikt, naast de tijd dat het in werking wordt gesteld).

3. ASSEMBLAGE

- Plaats de zwenktafel in de slijpbasis (1). Schroef hem vast met de meegeleverde moer (2).
- Bevestig de slijpbasis aan een geschikte bank met twee schroeven (de schroeven zijn niet inbegrepen).

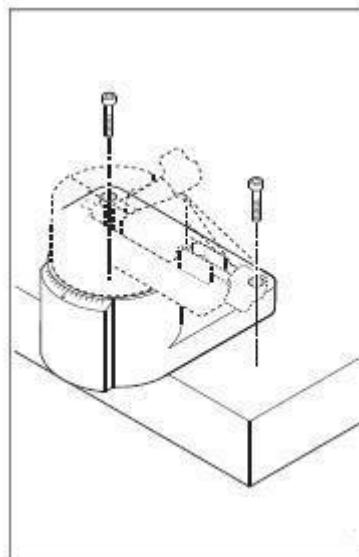
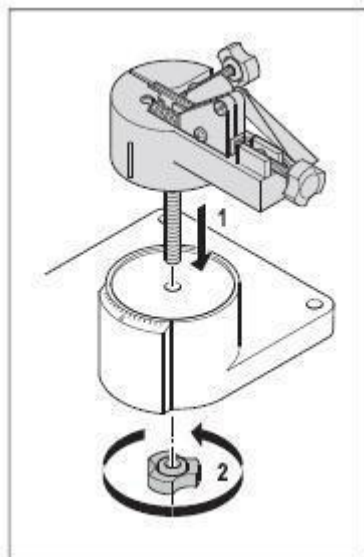

- Bevestig de beschermkap op de armatuur en schroef hem vast met de twee meegeleverde schroeven.

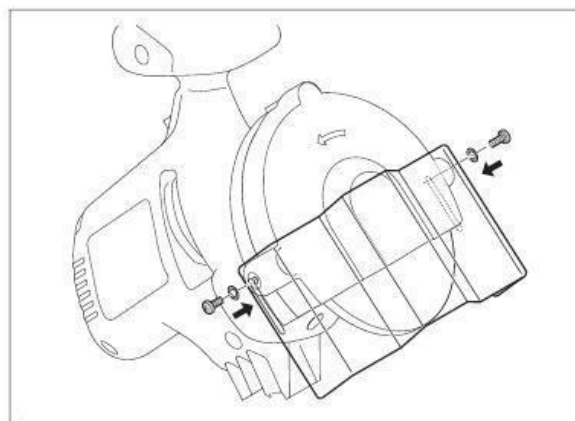

- De positie van de wagen kan worden gewijzigd. Draai de schroef een beetje en verander de positie omhoog of omlaag.

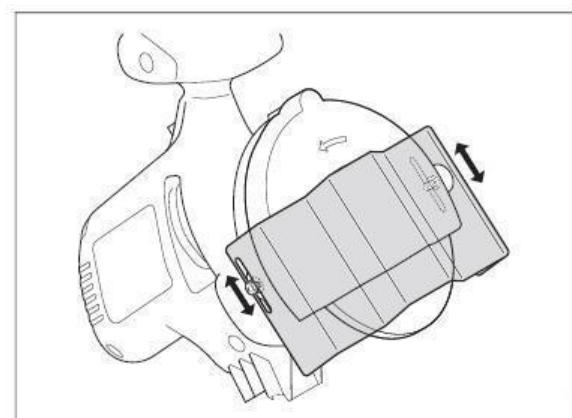

4. GEBRUIK

a. Installatie van een ketting

- Draai de bevestigingsschroef los.
- Steek de ketting in het zaagblad, de scherpe kanten moeten naar de slijpschijf gericht zijn.
- Kantel het abutment, trek de ketting naar achteren tot de tanden van de ketting het abutment raken.
- Schroef de bevestigingsschroef erin.

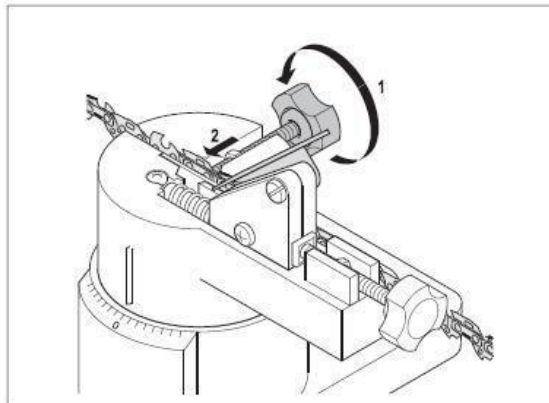
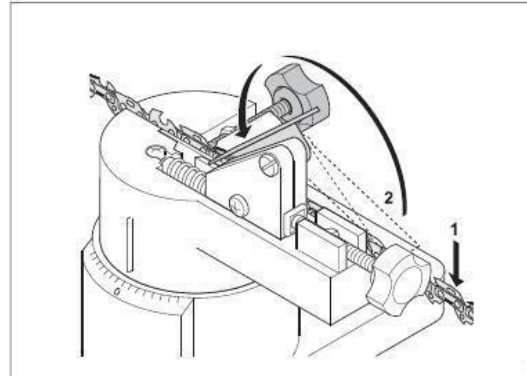
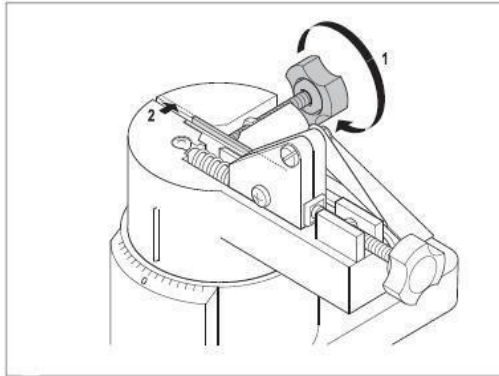

b. Scherpe hoeken

De slijphoek kan worden gewijzigd overeenkomstig de positie van de zwenktafel. Draai de moer aan de onderkant van de zwenktafel los. Verander de hoek van de tafel (van - 30 tot 30 graden). Monteer dan de moer weer om het vast te zetten.

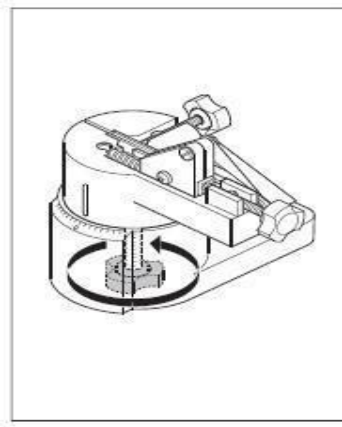
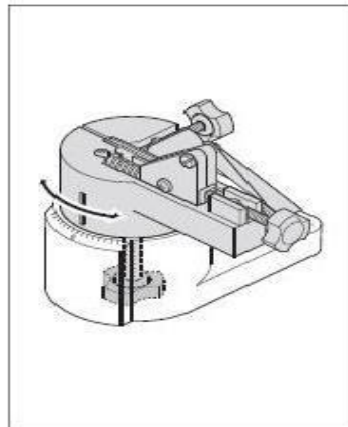
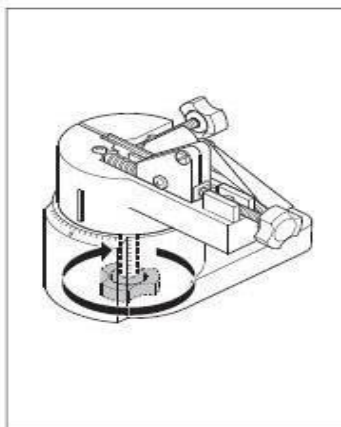

c. Aanpassing van het landhoofd

Beweeg de slijpkop naar beneden. Breng de geslepen tanden naar de slijpschijf met de stelschroef totdat de tanden tegen de schijf liggen. Zet de kettingschakel vast met de bevestigingsschroef.

Stel de diepteaanslag af met de stelschroef zodat het wiel de tanden raakt.

d. Start en stop

- Steek het apparaat in een geschikt stopcontact.
- Druk de ON/OFF schakelaar op "I" om de werking te starten.
- Druk de ON/OFF schakelaar op "O" om de werking te stoppen.

Aanbeveling: Laat het gereedschap voor het eerste gebruik en na het verwisselen van de slijpschijf 30 seconden draaien zonder ketting. Als de slijpschijf niet of niet goed draait of als er ongewone geluiden optreden, stop dan de machine en gebruik haar niet. Zet de machine weer in elkaar en controleer op schade. Breng de machine bij problemen naar een gekwalificeerd servicecentrum voor inspectie.

e. Slijpwerk

WAARSCHUWING! Een onjuist geslepen ketting verhoogt het risico van terugslag bij gebruik van een gereedschap. Slijp de ketting zorgvuldig en maak de afstelling correct. Houd rekening met de slijphoek en de afmetingen van de ketting.

Na het slijpen moeten alle tanden van de ketting lang en breed zijn.

Het deksel van de beschermkorf mag niet strak gespannen of geblokkeerd zijn. Het moet verplaatsbaar zijn.

Schakel het apparaat in. Druk licht op het handvat om de slijpkop op de te slijpen tanden te brengen.

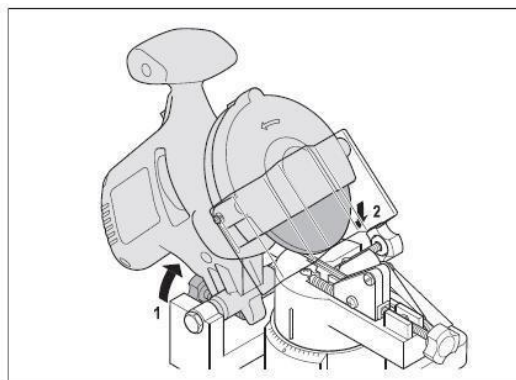

Om door te gaan met het slijpen van de andere tanden, stopt u de machine door deze uit te schakelen. Trek de slijpkop omhoog. Draai de bevestigingsschroef los en bevestig de volgende te slijpen tanden met het abutment en de bevestigingsschroef.

Schakel het apparaat na gebruik uit en trek de stekker uit het stopcontact.

5. ONDERHOUD EN OPSLAG

a. Onderhoud

Regelmatig onderhoud is essentieel voor optimale prestaties, een veilige werking en een lange levensduur van de machine. Haal de stekker uit het stopcontact voordat u aanpassingen, onderhoud of reparaties uitvoert.

- Breng geen wijzigingen aan in het elektrische systeem van de machine.
- Voer nooit onderhoudswerkzaamheden uit als de motor draait.
- Bel zo nodig gespecialiseerd personeel.
- Kijk uit voor bewegende delen (slijpschijf) tijdens onderhoudswerkzaamheden.
- Gebruik geen schurende of bijtende producten om het apparaat te reinigen. Deze producten zullen uw toestel beschadigen.
- Voer zelf geen reparaties uit. Reparaties en inspecties moeten worden uitgevoerd door een bevoegd persoon of een erkend servicecentrum (neem contact op met uw servicedealer).

Er zijn geen andere specifieke onderhoudswerkzaamheden die door de gebruiker moeten worden uitgevoerd. Breng het apparaat na elk seizoen naar een erkend servicecentrum voor een algemene reiniging en de volgende werkzaamheden:

- Smering van het blad
- Mechanische inspectie van motor, spindel, lagers en behuizing.
- Elektrische test.
- Elektrische en mechanische kracht.

b. Het slijpwieltje vervangen

OPMERKING: Koop nieuwe slijpschijven bij een gespecialiseerde dealer. Vraag uw vakhandelaar om advies.

- Het apparaat moet worden uitgeschakeld en losgekoppeld van het lichtnet.
- Steek de steeksleutel in het gereedschap om de as te vergrendelen (1).
- Het deksel van de beschermkorf losschroeven en verwijderen, vervolgens de beschermkorf losschroeven en verwijderen (2)
- Draai de moer los met de meegeleverde platensleutel (3) en verwijder vervolgens de flens en de slijpschijf (4).

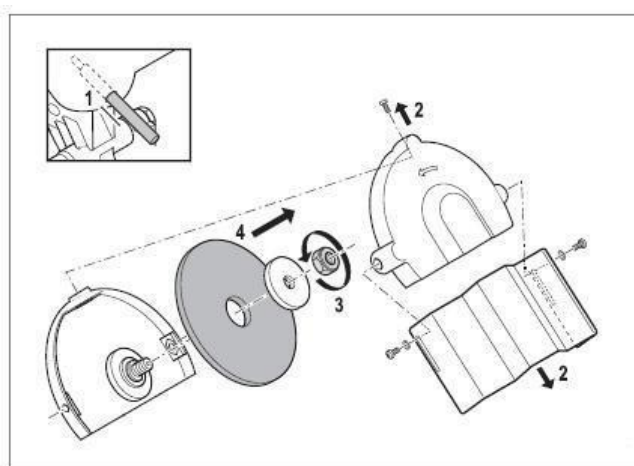

- Monteer een nieuw wiel op zijn plaats (2). Monteer de flens weer.
- Schroef vervolgens de moer op de flens (3). Zorg ervoor dat de steeksleutel er nog in zit (1).
- Plaats de beschermkooi en het deksel (2) terug. Zorg ervoor dat ze goed vastgeschroefd zijn.
- Verwijder de steeksleutel (5).

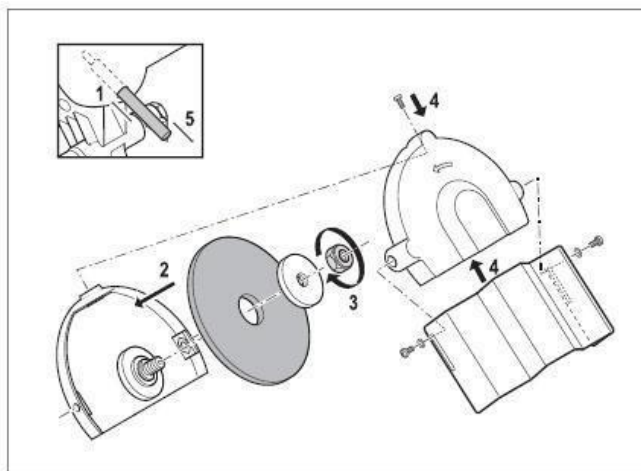

c. Opslag

- Berg het apparaat na gebruik en reiniging op.
- Bewaar het toestel op een schone, droge plaats, bij voorkeur in de doos.
- Het apparaat moet buiten het bereik van kinderen en huisdieren worden gehouden.
- Stel het toestel niet bloot aan direct zonlicht.

6.DISPOSAL



Elektrische apparaten mogen niet samen met huishoudelijke apparaten worden weggegooid. Volgens de Europese richtlijn 2012/19/EU betreffende afgedankte elektrische en elektronische apparatuur en de omzetting daarvan in nationaal recht moeten elektrische producten gescheiden worden ingezameld en bij aangewezen inzamelpunten worden gedeponereerd. Neem contact op met uw gemeente of dealer voor advies over recycling.

7. VERKLARING VAN OVEREENSTEMMING



RACING

ZI, 32, rue Aristide Bergès - 31270 Cugnaux - Frankrijk

Legt uit dat de machine

**KETTINGSLIJPER
RAC220ES-1**

Serienummer: 20200335944- 20200336447

Voldoen aan de toepasselijke EU-richtlijnen.

Richtlijn 2006/42/EG

Richtlijn EMC 2014/30/EU

**ROHS-richtlijn (EU) 2015/863 tot wijziging van Richtlijn
2011/65/EU**

Zij voldoen ook aan de volgende normen

EN 62841-1:2015

EN ISO 12100: 2010

EN 55014-1:2017

EN 55014-2:2015

EN 61000-3-2:2014

EN 61000-3-3:2013

Verantwoordelijk voor het technisch dossier: de heer Olivier Patriarca

Cugnaux, le 06/01/2020

A handwritten signature in black ink, appearing to read 'Philippe MARIE', with a large, stylized flourish at the end.

Philippe MARIE / PDG